

### Kreiselpumpen | Centrifugal Pumps

#### **BP 50, BP 85, BP 125, BP 250**

Die Pumpen der BP-Serie werden als Standard für die Beschickung der unterschiedlichen BDS-Desiltereinheiten verwendet. Zusätzlich sind sie für sämtliche andere Einsatzgebiete verwendbar, bei denen Zentrifugalpumpen eingesetzt werden können. Die Pumpeneinheiten sind mit einem Schutz- und Grundrahmen versehen und der Antrieb der Pumpeneinheiten erfolgt über einen Elektromotor und Keilriemen. Die gesamte Einheit kann über einen Elektroschrank gesteuert werden.

#### **BP 50, BP 85, BP 125, BP 250**

*The pumps of the BP series are standardly employed for charging various BDS desilter units. They can additionally be applied in all fields of works which require centrifugal pumps. The pump units are provided with a protective frame and a base frame. They are powered by an electric motor and a V-belt. The overall unit can be controlled by a control box.*



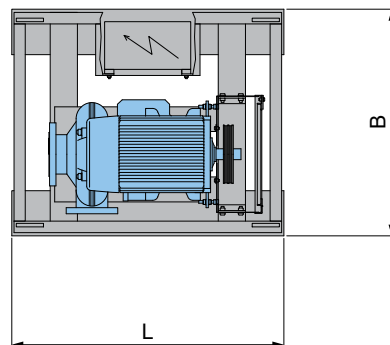
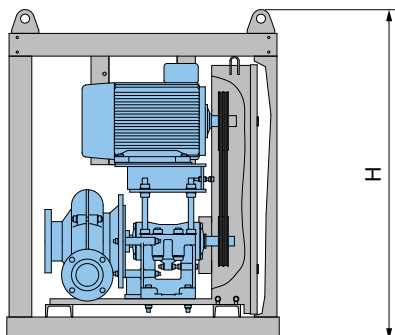

Technische Daten   <i>Technical Specifications</i>	BP 50	BP 85
<b>Beschickungsmenge   <i>Capacity</i></b>	50 m <sup>3</sup> /h	85 m <sup>3</sup> /h
Pumpe   <i>Pump</i>	1 x 3"	1 x 3"
Installierte Leistung   <i>Installed power</i>	11 kW	18 kW
Spannung / Frequenz   <i>Voltage / Frequency</i>	400 V / 50 Hz	400 V / 50 Hz
<b>Gewicht   <i>Weight</i></b>	700 kg	750 kg
<b>Abmessungen   <i>Dimensions</i></b>		
L x B   <i>L x W</i>	1.100 x 1.200 mm	1.100 x 1.200 mm
H   <i>H</i>	1.300 mm	1.300 mm

Technische Daten   <i>Technical Specifications</i>	BP 125	BP 250
<b>Beschickungsmenge   <i>Capacity</i></b>	125 m <sup>3</sup> /h	250 m <sup>3</sup> /h
Pumpe   <i>Pump</i>	1 x 4"	1 x 6"
Installierte Leistung   <i>Installed power</i>	22 kW	55 kW
Spannung / Frequenz   <i>Voltage / Frequency</i>	400 / 50	400 / 50
<b>Gewicht   <i>Weight</i></b>	780 kg	1.390 kg
<b>Abmessungen   <i>Dimensions</i></b>		
L x B   <i>L x W</i>	1.200 x 1.200 mm	1.300 x 1.300 mm
H   <i>H</i>	1.400 mm	1.730 mm