

Schmutzwasser-Tauchmotorpumpe

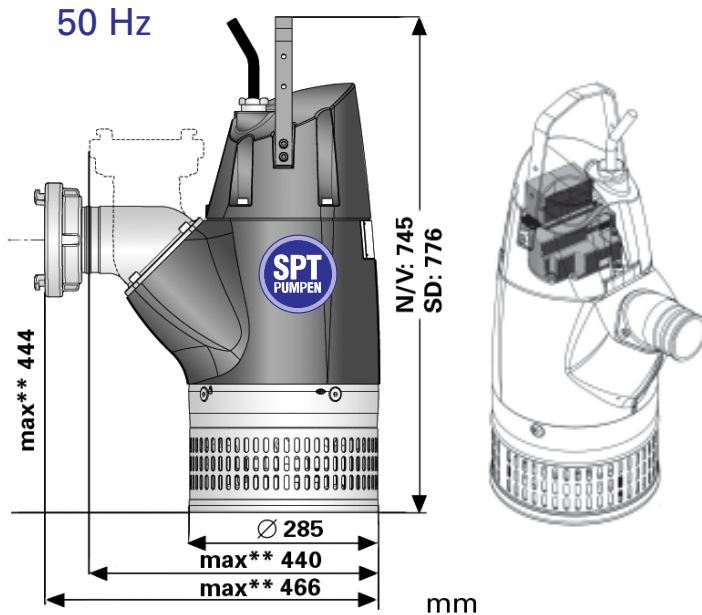

Storz-Kupplung als Zubehör erhältlich

** max. Maß basiert auf größtem Druckanschluss

Spezifikation

Elektrische Tauchmotorpumpe
 Tauchtiefe max. 20 m · Schutzart IP 68
 max. Temperatur des Fördermediums bei max. Leistung und Dauerbetrieb: 40 °C · max. Dichte des Fördermediums 1100 kg/m³
 pH-Wert des Mediums 5-8 · Sieböffnung 7,5 x 22 mm
 max Anzahl Anläufe 30/h

XP3000 N* Normaldruckausführung, 3-Phasen

XP3000 V* Niederdruckausführung, 3-Phasen

XP3000 SH* Hochdruckausführung, 3-Phasen

*optional eingebaute AquaControl-Einheit für störungsfreien Dauereinsatz.

Elektromotor

Dreiphasenmotor Kurzschlussläufer-Asynchronmotor, 50 Hz
 Servicefaktor 1,1. Isolationsklasse F
 Nennleistung P₂: 8,3 kW. 2-polig, Drehzahl: 2920 min
 η: 89,9 (50 %), 90,6 (75 %), 89,6 (100 % Last)

Spannung V	400	500
Nennstrom A	16	12,8

andere Spannungen und Frequenzen auf Anfrage

XP3000 N oder V, oder SH

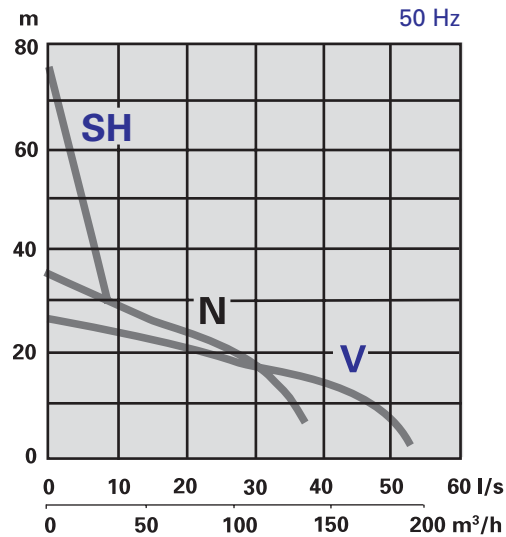

Motorkabel

20 m Typ S1BN8-F (Standard Kabel):
 4 x 4 mm² (230 V)
 4 x 2,5 mm² (400-500 V)
 20 m Typ NSSHÖ.../3E (Kabel für hohe Beanspruchung):
 3x2,5+3x2,5/3E+3x1,5 (inkl. 3 Steuerkabel) (1000 V oder Klemmenleiste)
 3x2,5+3x2,5/3E (400-500 V)
 3x6+3x16/3E+3x1,5 (230 V)

Wellendichtung

Doppelte Gleitringdichtung im Ölbad
 Primärdichtung: Siliziumkarbid / Siliziumkarbid
 Sekundärdichtung: Siliziumkarbid / Siliziumkarbid

Lager

Oberes Lager: Einreihiges Rillenkugellager
 Unteres Lager: Zweireihiges Schrägkugellager

Druckanschluss

Storz B (Standard SD), Storz A (Standard ND)
 Storz F (Standard LD) 3", 4", 6"
 Schlauchanschlüsse 3", 4", 6" G/B.S.P. Außengewinde
 Storz-Kupplung als Zubehör erhältlich

Gewicht (ohne Kabel)

ND/LD: 63 kg. SD: 74 kg

Optionen und Zubehör

Zinkanoden · Schutzanstrich
 Serienkupplung · Schwimmersystem
 Druckstutzenzubehör und Schläuche
 Motorschutzstecker